

# CESAB S100 1,0 t

Gerbeur accompagnant



Spécifications techniques



**CESAB**  
another way

## CESAB S110 - S110S Spécifications techniques

IDENTIFICATION					
1.1	Constructeur		CESAB	CESAB	
1.2	Modèle		S110	S110S	
1.3	Traction		Electrique	Electrique	
1.4	Type d'opérateur		Accompagnant	Accompagnant	
1.5	Capacité de charge/charge nominale	Q	[kg]	1000	1000
1.6	Distance du centre de gravité	c	[mm]	600	600
1.8	Distance du talon des fourches à l'axe	x	[mm]	805	800
1.9	Empattement	y	[mm]	1172	1210
POIDS					
2.1	Poids batterie incluse		[kg]	466	606
2.2	Charge à l'essieu, avec charge, roue motrice/roues stabilisatrices/roues bras-support		[kg]	360/70/500	580/-/515
2.3	Charge à l'essieu, sans charge, roue motrice/roues stabilisatrices/roues bras-support		[kg]	210/70/60	400/-/80
ROUES					
3.1	Roue motrice/roue stabilisatrice/roue de fourches			Tractothan/PU/PU	Tractothan/PU/PU
3.2	Taille de la roue, avant		[mm]	Ø250x60	Ø250x60
3.3	Taille de la roue, arrière		[mm]	Ø85	Ø85
3.4	Roues supplémentaires (dimensions)		[mm]	Ø100x40	-
3.5	Roues, nombre avant/arrière (x=roues motrices)			2-1x/2	2-1x/2
3.6	Empattement roues de fourches	b <sub>10</sub>	[mm]	480	480
3.7	Empattement roues stabilisatrices	b <sub>11</sub>	[mm]	364	364
DIMENSIONS					
4.2	Hauteur, mât abaissé	h <sub>1</sub>	[mm]	1890*	1890*
4.4	Course d'élévation	h <sub>3</sub>	[mm]	1495*	1500*
	Hauteur d'élévation	h <sub>23</sub>	[mm]	1580*	1540*
4.5	Hauteur, mât déployé	h <sub>4</sub>	[mm]	1890*	2040*
4.9	Hauteur du timon en position de conduite, min./max.	h <sub>14</sub>	[mm]	1300	1300
4.15	Hauteur, fourches abaissées	h <sub>13</sub>	[mm]	85	40
4.19	Longueur totale	l <sub>1</sub>	[mm]	1680	1680
4.20	Longueur chariot, talons de fourches inclus	l <sub>2</sub>	[mm]	530	530
4.21	Largeur totale	b <sub>1</sub>	[mm]	700	700
4.22	Dimensions des fourches	s/e/l	[mm]	60/150/1150*	40/100/1150
4.25	Largeur hors tout des fourches	b <sub>5</sub>	[mm]	550*	250-800
4.26	Ecartement des bras-support	b <sub>4</sub>	[mm]	-	900-1300
4.32	Garde au sol, centre de l'empattement	m <sub>1</sub>	[mm]	26	26
4.34	Largeur d'allée pour palettes de 800x1200 dans le sens de la longueur	A <sub>st</sub>	[mm]	2100	2130
4.35	Rayon de braquage	W <sub>a</sub>	[mm]	1340	1365
DONNÉES DE PERFORMANCES					
5.1	Vitesse de déplacement, avec/sans charge		[km/h]	4,3/5,4	4,3/5,4
5.2	Vitesse de levée, avec/sans charge		[m/s]	0,12/0,22	0,10/0,19
5.3	Vitesse d'abaissement, avec/sans charge		[m/s]	0,15/0,14	0,15/0,14
5.8	Pente franchissable maxi, avec/sans charge %		[%]	5/10 <sup>1)</sup>	5/10 <sup>1)</sup>
5.10	Frein de service			Electromagnétique	Electromagnétique
MOTEUR ELECTRIQUE					
6.1	Puissance nominale du moteur d'entraînement S2 60 min		[kW]	0,5	0,5
6.2	Puissance nominale du moteur de levage à S3 5%		[kW]	1,4	1,4
6.4	Tension de la batterie, capacité nominale K <sub>5</sub>		[V/Ah]	2x12/63	2x12/63
6.5	Poids de la batterie		[kg]	2x23	2x23
AUTRES					
8.1	Type de commande			Transistor	Transistor
8.4	Niveau sonore aux oreilles du conducteur conforme à EN 12 053		[dB(A)]	66	66

1) Mesure effectuée selon les standards classiques

\*) D'autres alternatives sont disponibles et donneront d'autres valeurs

Les données se basent sur des configurations standards. D'autres alternatives sont possibles et donneront des valeurs différentes. Les performances et dimensions du chariot sont des valeurs nominales obtenues dans des conditions de fonctionnement normales. Les produits CESAB et les spécifications techniques sont susceptibles de modifications sans avis préalable.



## CESAB S110 - S110S Dimensions

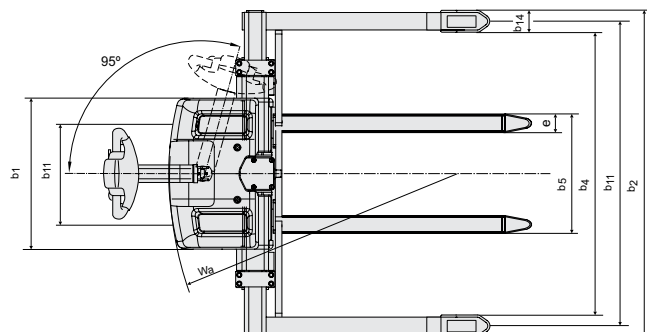
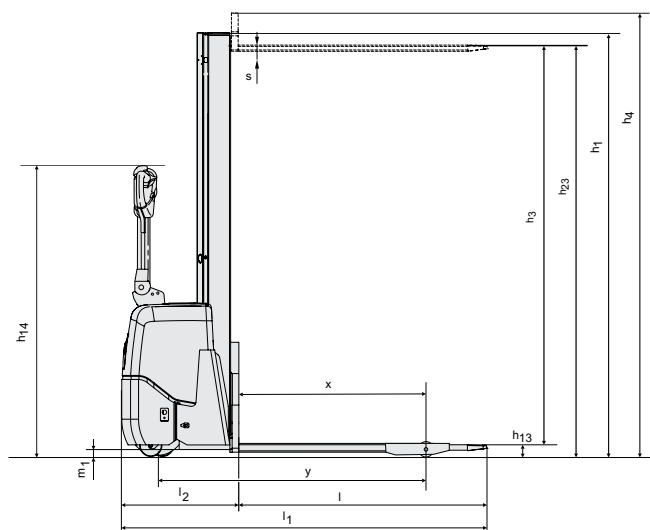
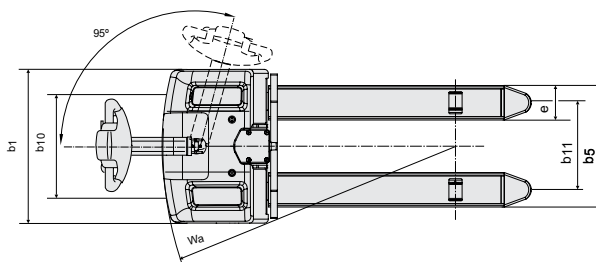
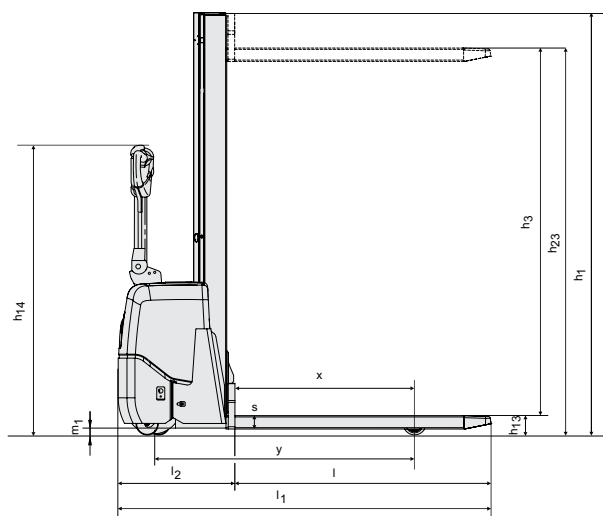

### Dimensions des mâts

			S110		S110S	
$h_{23}$	Hauteur de levée ( $h_{13}+h_3$ )	[mm]	1580	2000	1540	1960
$h_3$	Levée	[mm]	1495	1915	1500	1920
$h_1$	Hauteur, mât abaissé	[mm]	1890	2310	1890	2310
$h_4$	Hauteur, mât déployé	[mm]	1890	2310	2040	2460

Les produits CESAB et les spécifications techniques sont susceptibles de modifications sans avis préalable. Veuillez consulter votre distributeur agréé CESAB pour tous renseignements complémentaires. F&E-07/11

Les produits CESAB et les spécifications techniques sont susceptibles de modifications sans avis préalable.  
Veuillez consulter votre distributeur agréé CESAB pour tous renseignements complémentaires. P&P 07/11

